



**Inbjudan till teckning av Units  
(aktier och teckningsoptioner)  
i Intuitive Aerial AB (publ)**

April 2017



# Villkor i sammandrag

## Emissionen

**Företrädesrätt:** Fyra (4) befintliga aktier ger rätt att teckna en (1) Unit, innehållande två (2) nya aktier och en (1) teckningsoption TO 3. I den utsträckning Units inte tecknas med företrädesrätt ska dessa erbjudas aktieägare och allmänheten till teckning.

**Uniträtter:** Innehav av en (1) aktie ger en (1) uniträtt. Fyra (4) uniträtter ger rätt att teckna en (1) Unit.

**Teckningskurs:** Teckningskursen är 5,00 kronor per Unit, varav teckningskurs per aktie uppgår till 2,50 kronor. Teckningsoptionerna TO 3 ges ut utan vederlag. Courtage utgår ej.

**Emissionsbelopp:** 8 173 785 kr.

**Värdering (pre-money):** 16,3 mnkr (exkl räntebärande nettoskuld).

**Enterprise Value (EV):** 22,0 mnkr (inkl räntebärande nettoskuld, främst exportlån från ALMI).

**Avstämningsdag:** 30 mars 2017.

**Teckningsperiod:** 5 april – 24 april 2017.

**Handel med uniträtter:** På First North under perioden 5 april – 20 april 2017.

**Handel med betalda tecknade Units ("BTU"):** På First North under perioden 5 april 2017 till dess att nyemissionen registrerats hos Bolagsverket, varpå de nya aktierna och teckningsoptionerna TO 3 tas upp till handel var för sig.

**Handel med nya aktier:** På First North från slutet av maj 2017.

**Handel med nya teckningsoptioner TO 3:** På First North från början av juni 2017.

## Överteckningsemissionen

**Villkor:** Nyemission riktad till allmänheten, i övrigt med samma villkor som i Emissionen.

**Anmälan/teckning:** Teckning sker genom att lämna in en anmälningssedel "Teckning utan företräde".

**Antal Units som kan emitteras:** 650 000 Units (1 300 000 aktier och 650 000 teckningsoptioner TO 3).

**Emissionsbelopp:** 3 250 000 kr.

**Tilldelning:** I första hand 1 000 Units (motsvarande 5 000 kronor) till alla som anmält intresse av att teckna Units utan företräde, därutöver i förhållande till visat intresse.

## Teckningsoptioner TO 3

**Villkor:** En (1) teckningsoption TO 3 ger rätt att teckna en (1) ny aktie i Intuitive Aerial.

**Teckningskurs:** 75 procent av den volymvägda handelskursen på First North under den period om tio handelsdagar som slutar sju bankdagar innan första teckningsdag, dock lägst 2,50 kronor och högst 5,00 kronor.

**Lösenperiod:** 1 – 15 november 2017.

**Handel med teckningsoptioner TO 3:** På First North fram till och med den 13 november 2017.

## Teckningsförbindelser och emissionsgarantier

Emissionen omfattas till cirka 20 procent av teckningsförbindelser från aktieägare. Dessutom finns en toppgaranti om 2,5 mnkr från ett garantikonstium.

## Teckning utan företräde

### Memorandum och anmälningssedlar

Styrelsen i Intuitive Aerial har upprättat Memorandum avseende Erbjudandet, där fullständig information och villkor framgår.

Memorandum samt anmälningssedel kan laddas ner från:

- » Intuitive Aerials hemsida: [www.intuitiveaerial.com](http://www.intuitiveaerial.com)
- » Aktieinvest: [www.aktieinvest.se](http://www.aktieinvest.se)
- » EmissionsTorget: [www.emtorget.se](http://www.emtorget.se)

Tryckt memorandum och anmälningssedel kan beställas från Intuitive Aerial:

- » via e-post: [hello@intuitiveaerial.com](mailto:hello@intuitiveaerial.com) eller
- » per telefon: 013 - 991 39 90

### Teckning utan företrädesrätt, direktregistrerade aktieägare:

Anmälan via inlämnande av anmälningssedel "Teckning utan företrädesrätt" till emissionsinstitutet Aktieinvest, under teckningsperioden. Betalning i enlighet med utsänd avräkningsnota.

### Anmälan för förvaltarregistrerade tecknare

Anmälan via inlämnande av anmälningssedel "Teckning utan företrädesrätt" till respektive förvaltare eller till emissionsinstitutet Aktieinvest. Observera att förvaltare sannolikt har tidigare sista svarsdag än 24 april 2017. Betalning sker i enlighet med instruktion från förvaltaren.

## Risikfaktorer

Att investera i aktier är förenat med risktagande. Ett antal faktorer utanför Intuitive Aerials kontroll kan påverka Bolagets resultat och finansiella ställning så att hela eller delar av det investerade kapitalet går förlorat. Riskfaktorerna berör bland annat konkurrens, teknikutveckling, affärsmodell, beroende av nyckelpersoner och kapitalbehov. För beskrivning av riskfaktorer, se avsnittet "Riskfaktorer" i Memorandumet.

# Vd har ordet

Året 2016 har inneburit en strategiförskjutning avseende våra produkter, från att tidigare haft fokus på vår multirotorhelikopter AERIGON till ökat fokus på vårt gyrostabiliserande kamerastativ NEWTON. Kamerastativet NEWTON har fått ett väldigt bra mottagande på marknaden. Inte minst har Bolagets produkter fått stor och positiv uppmärksamhet i sociala medier. Trots mycket begränsade försäljningsresurser har vi under året sålt 24 system av NEWTON till väldigt nöjda kunder.

Vi ska anställa fler exportsäljare under 2017 och bygga ut vårt nätverk av distributörer, agenter och partners och på så vis öka försäljningen av den befintliga versionen av NEWTON. Genom att utveckla nya versioner av NEWTON som lanseras senast under 2018 och 2019 ska vi öka den totala försäljningspotentialen för systemet väsentligt och på så vis successivt kunna bli ett lönsamt företag.

Resultatet har under året 2016 förbättrats från minus 12,3 mnkr (2015) till minus 8,8 mnkr (2016). Glädjande är att resultatet under loppet av året 2016 stärkts i takt med ökad försäljning och att vi reducerat kostnaderna. Första halvåret 2016 var resultatet minus 6,2 mnkr och andra halvåret var förlusten 2,6 mnkr.

Vi har under 2016 sänkt våra löpande månadskostnader med över 20 procent, bland annat genom minskat användande av underkonsulter och en omläggning av försäljningsverksamheten i USA. Tidigare hade vi anställd personal i vårt amerikanska dotterbolag och numera har vi fristående försäljningspersonal på provisionsbasis. Vi förväntar oss ett fortsatt förbättrat resultat under 2017 jämfört med 2016 i takt med att försäljningen ökar och att beslutade kostnadsneddragningar slår igenom.

Vår målsättning är att vi år 2020 ska nå en omsättning på 85–90 mnkr med en rörelsemarginal (EBIT) om lägst 15 procent. Bakom detta mål ligger en bedömning av hur stor försäljning vi kan nå för NEWTON inklusive de nya kommande varianterna av systemet. Vi förväntar oss därtill en successivt utökad eftermarknad bestående av serviceavtal och reservdelar i takt med att allt fler system används ute hos våra kunder. Med tiden tror vi att eftermarknaden kommer att få en ökad betydelse för våra intäkter och lönsamhet.

Bolagets multirotorhelikopter AERIGON håller hög kvalitet, har marknadens bästa prestanda och är uppskattad av kunderna. Under 2016 har vi mötts av ökande priskonkurrens, men under 2017 kommer vi att göra en teknisk uppgradering av AERIGON för att återigen hitta vår marknadsnisch avseende pris/prestanda.

Drönarmarknaden är generell i tillväxt, men behöver mogna och utvecklas. För att lära oss mer om slutkundernas verkliga behov av drönartjänster avser vi att under 2017 starta en tjänsteuppdragsverksamhet inom främst drönartjänster.

Avsikten är att ta om hand de förfrågningar som Intuitive Aerial får avseende olika

tjänsteuppdrag som kan utföras med drönare, vilket både kan bli en intäktskälla och ett sätt att lära känna marknaden bättre. Vi har tidigare tackat nej till att genomföra dessa uppdrag, för att istället helt fokusera på Bolagets produktförsäljning, men i takt med att antalet förfrågningar fortsatt strömma in har

vi omprövat det beslutet. För att lära oss marknaden så bra som möjligt kommer vi inte att begränsa oss till uppdrag som kan utföras med AERIGON, utan kan tänka oss att även använda drönare från andra tillverkare, beroende på uppdragets

karaktär. Vi kommer att starta verksamheten under 2017 i liten skala – för att känna oss för – och för att hålla kostnader och risk på en låg nivå.

Emissionslikviden ska vi använda till att rekrytera fler exportsäljare och tekniska projektledare samt i övrigt finansiera den fortsatta utvecklingen av fler versioner av NEWTON, vilka kommer att lanseras senast under 2018 och 2019. En del av emissionslikviden kommer att användas för att amortera på det exportlån som vi fick av ALMI under hösten 2016. Vidare behöver vi finansiera ökade lagernivåer av insatskomponenter i takt med att försäljningen ökar samt allmänt förstärka vårt rörelsekapital.

Vår förhoppning är att ni vill fortsätta vara med och stödja oss för att genomföra de satsningar som ger ett marknadsledarskap inom i första hand gyrostabiliserande kamerasystem.



Robin Kahlbom

Verkställande direktör  
Intuitive Aerial AB

# Intuitive Aerials produkter

Intuitive Aerial har tre huvudprodukter i sitt produktsortiment:

- » NEWTON – ett avancerat kamerastativ, med ett integrerat styr- och reglersystem byggt på gyrostabilisering, utvecklat för att bära kameror för professionellt bruk.
- » AERIGON – en multirotorhelikopter, med samma styr- och reglersystem som i NEWTON, anpassad för att flyga kameror för professionellt bruk.
- » DOMINION – en avancerad bärbar styrenhet som i första hand används för att manövrera NEWTON och AERIGON under användning.

## PRODUKTERNA

Intuitive Aerial levererar och erbjuder lösningar som är helt anpassade för den professionella mediebranschen. Den egenutvecklade kamerastabiliseringen bygger på avancerad reglerteknik baserad på sensordata från elektroniska gyron, accelerometrar och magnetometer vilket ger möjlighet för kreativt och intuitivt skapande.

NEWTON och AERIGON bygger på samma kärnteknologi, det vill säga avancerad programvara, algoritmer och teknik för att detektera rörelser, styra och gyro-stabilisera kameror i realtid. Kunderna för NEWTON och AERIGON har i grund och botten samma kundbehov, det vill säga behovet av stabiliserande kameralösningar för sin film- och tv-produktion. NEWTON används vid filmningar med utrustning på marken och AERIGON möjliggör filmande från luften.

Intuitive Aerials produkter utgör det absoluta toppsegmentet av produkter avsedda för digital filmning via fjärrstyrda kamerasystem. Produkterna är designade från grunden för att användas på stora filminspelningar och kan hantera en förstklassig kamerautrustning, utan kompromisser på bildkvalitet. Kamerastativen och farkosterna tas fram i en kontrollerad tillverkningsprocess och levereras tillsammans med ett paket av stödprodukter, tillbehör, utbildning och assistans med certifiering i enlighet med nationella bestämmelser världen över.

## NEWTON

NEWTON är ett stabiliserande kamerastativ som motverkar de skakningar och vibrationer som uppstår när en kamera hanteras. Intuitive Aerial har genom betydande ingenjörsinsatser utvecklat NEWTON till den produkt som det är idag genom att främst

integrera styr- och reglersystemet från AERIGON, efter att ha förvärvat vissa produkt rättigheter till själva stativet från det svenska teknikbolaget Swedish Chameleon.

NEWTON har stor potential inom flera olika marknadssegment och kan monteras på ett flertal applikationer som är i rörelse, till exempel från båt, bil, motorcyklar och skotrar. Andra applikationer kan vara kranar, räls, wire-system, jib-armor med mera.

NEWTON använder specialanpassad stabiliseringsmjukvara från Intuitive Aerial. Mjukvaruintegrationen i kamerastativet gör att professionella kameraoperatörer kan minska den tid det tar att säkert få stabila och vackra kameraåkningar. NEWTON har vidareutvecklats till en ny högkvalitativ gimbal för bland annat broadcasttillämpningar.

## AERIGON

AERIGON är en multirotorhelikopter anpassad för att flyga kameror för professionellt bruk. AERIGON är den första professionella flygande kameraplattformen skräddarsydd för film- och TV-produktioner som erbjuder den prestanda och precision som krävs för filmning med moderna HD- och UltraHD-kameror. Med marknadsledande lastkapacitet kan filmare idag använda AERIGON tillsammans med i stort sett alla moderna produktionskameror.

AERIGONs gimbal har ett inbyggt avancerat stabiliserings-system och den styrs tillsammans med kameran och objektivet trådlöst från marken via kontrollenheten DOMINION. AERIGON-systemet har använts i en rad storskaliga filmproduktioner, såsom James Bond Spectre, Disneys Into the Woods och Marvels Avengers Age of Ultron. Produktionsbolaget Natural History Film Unit (NHFU) har också använt sin AERIGON i flera högprofilerade naturdokumentärer för BBC, National Geographic och Animal Planet.

## DOMINION

DOMINION är en bärbar styrenhet som gör det möjligt för kameraoperatörerna att styra kamerarörelser, fokus och andra kamerainställningar på NEWTON och AERIGON under användning. Med DOMINION har produktionsbolag, filmare, regissörer och produktionsteam ännu större kontroll när de tar filmsekvenser med hjälp av så gott som alla moderna kameror.

## TEKNIKEN BAKOM INTUITIVE AERIALS PRODUKTER

Såväl AERIGON som NEWTON vilar på samma tekniska plattform, vilken har utvecklats av Intuitive Aerial och som utgör den tekniska kärnan i Bolaget. Teknikplattformen är Intuitive Aerials unika konkurrensfördel och ett av de viktigaste skälen till att investera i Intuitive Aerial som bolag.

Teknikplattformen kan bäst beskrivas som ett avancerat styr- och reglersystem för kamera- och optikstyrning för användning i treaxliga gimbaler. Elektriska gyron används för att känna av vinkelrörelser, det vill säga lutningar i X-, Y- och Z-led, och fungerar som sensorer som ger signaler till systemet. Via sensorfusion (sammanslagning av signaler från flera sensorer samtidigt) och algoritmer i egenutvecklad programvara används insignalerna från gyrona för att skapa utsignaler som ska kompensera. Utsignalerna används för att styra elektriska motorer integrerade i systemet, vilka momentant och kontinuerligt kompenserar i X-, Y- och Z-led för de externa krafter som systemet utsätts för. På reglerteknikspråk kallas systemet för en PID-regulator, där förkortningen PID kommer från regulatorns tre element: en proportionerlig del, en integrerande del samt en deriverande del.

Resultatet blir att systemet tryggar att skarpa bilder kan erhållas såväl när NEWTON bär kameror i miljöer där en fast kamerainstallation krävs som när AERIGON flyger och bär kameror. Stora resurser har investerats i utveckling av detta avancerade reglertekniksystem och Bolagets bedömning är att systemet är världsledande inom sin nisch.

## KONKURRENTER TILL NEWTON

Nedan följer en översikt av konkurrenterna:

**RONIN, [www.dji.com/ronin](http://www.dji.com/ronin)**

Standardprodukt som säljs av kinesiska DJI Innovations.

**Movi, [www.freeflysystems.com/movi-pro](http://www.freeflysystems.com/movi-pro)**

**Maxima, [www.arri.com](http://www.arri.com)**

**Defy, [www.defywithus.com](http://www.defywithus.com)**

**Shotover, [www.shotover.com](http://www.shotover.com)**

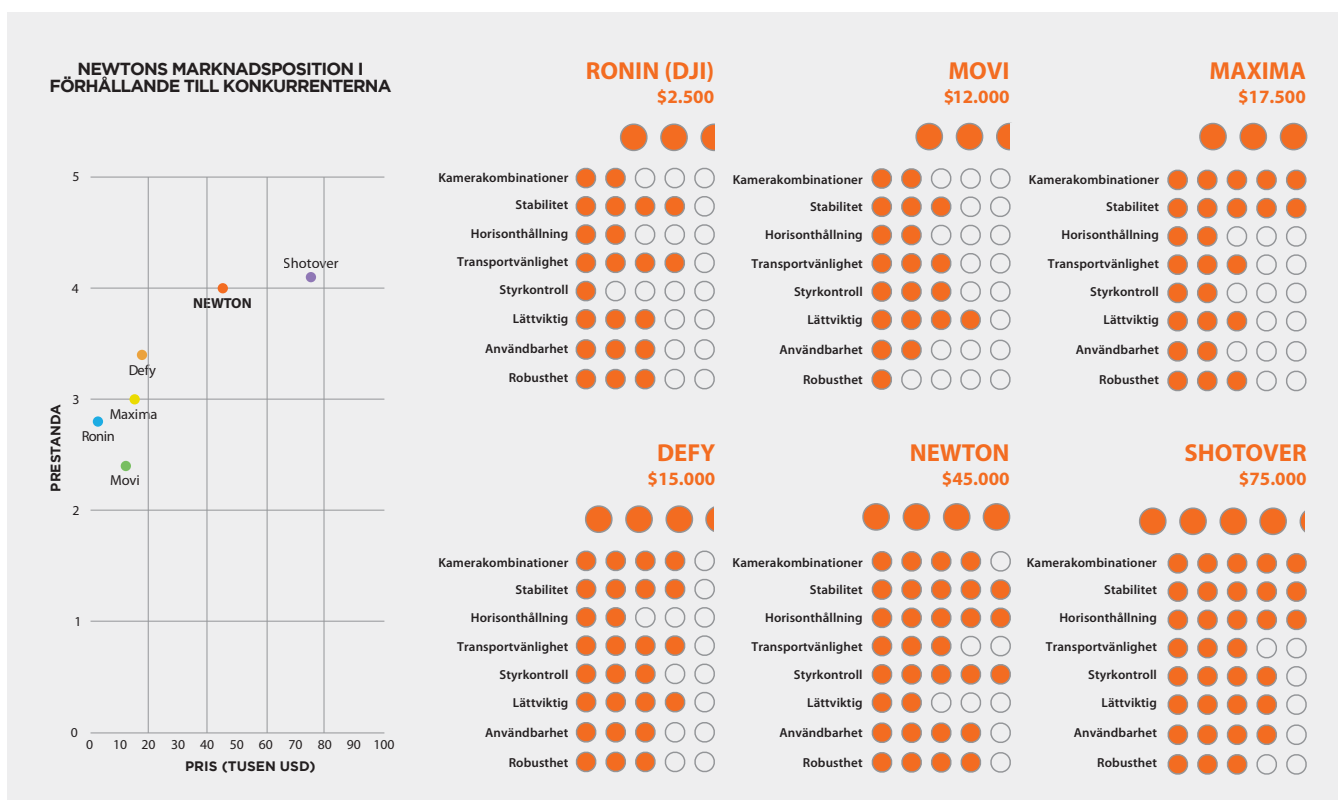

### KONKURRENTER TILL AERIGON

Det finns ett antal aktörer med flygande kamerastativ. Konkurrenterna har dock inte löst problemet med att bära en stor kamera samt stå för hela systemet, vilket Intuitive Aerial erbjuder. Konkurrenter jobbar offline och kan inte spela upp samtidigt som de filmar. Med en sådan lösning måste allt ske i realtid.

Marknaden för bärare av stora filmkameror har dominerats av aktörer som konstruerar system mer eller mindre själva, vilket ger otillförlitliga system och undermålig bildkvalitet. De lite större professionella bolag som inriktar sig på att bygga kamerabärare har inte produkter som tar lika tunga och stora kameror som AERIGON från Intuitive Aerial. Konkurrenter till AERIGON är delvis samma företag som konkurrerar med NEWTON. Nedan följer en översikt av konkurrenterna:

#### SHOTOVER, [www.shotover.com](http://www.shotover.com)

Shotover är ett dotterbolag inom koncernen Helinet, som är verksam inom helikopterfilmning. Av de konkurrenter som finns på marknaden bedöms Shotover ligga närmast AERIGON.

#### FREEFLY SYSTEMS, [freeflysystems.com](http://freeflysystems.com)

Freefly Systems är ett amerikanskt företag, vars produkter har närmat sig AERIGON i pris och prestanda.

#### DJI INNOVATIONS, [www.dji.com](http://www.dji.com)

S1000 – professionell, högt teknikinnehåll, teknisk specifikation begränsad till semi-professionella kamerapaket. Bärförmåga begränsad till Canon 5D eller motsvarande.

De kommande marknader som Intuitive Aerial kan tänka sig att etablera sig på återfinns inom närliggande områden till professionell filmning och fotografering, till exempel "broadcasting", det vill säga filmning inom nyhetsbevakning, samt live-TV, det vill säga filmning i realtid (direktsändning).

Utvecklande av produkter för filmning i realtid kan i sin tur öppna upp nya marknader. Till exempel kan vissa segment inom säkerhetsbranschen ha intresse av lösningar där filmning i realtid kan ske.

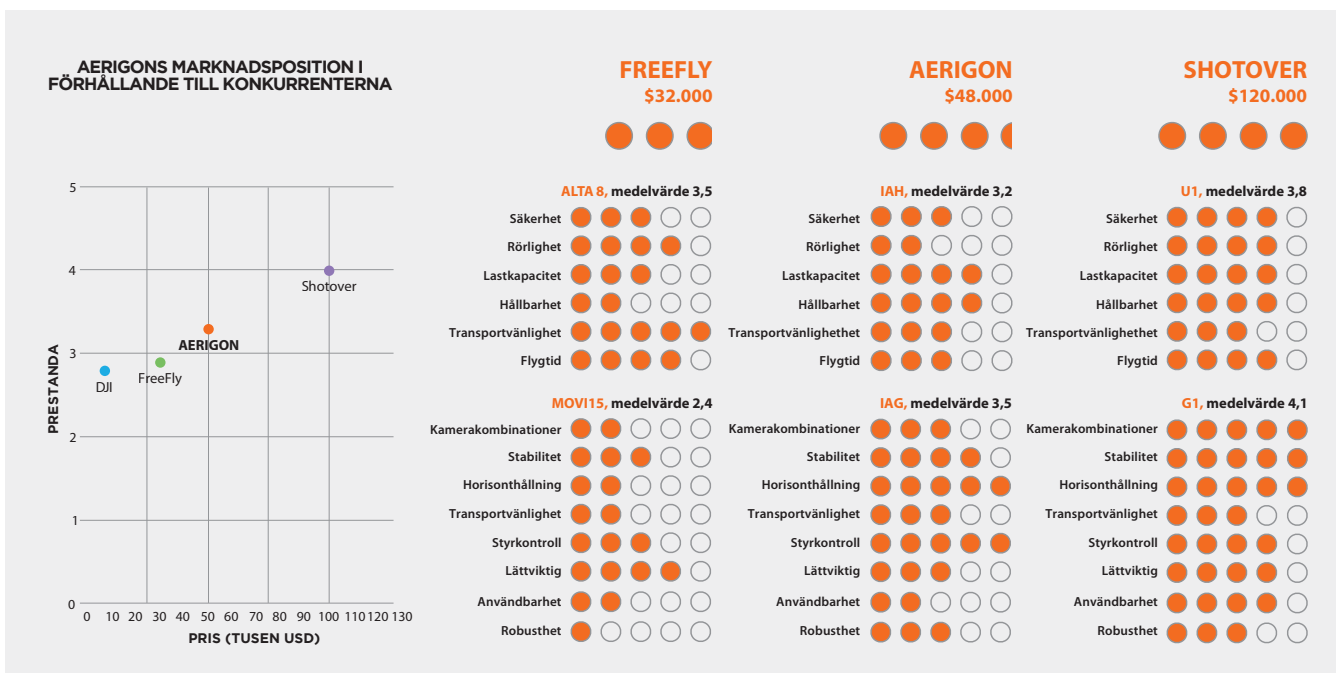

## NYA PRODUKTER UNDER UTVECKLING

Under 2016 har NEWTON sålt betydligt bättre än AERIGON och marknaden bedöms vara klart större. Dessutom kräver NEWTON kortare upplärningsprocess samt kortare beslutstid för kunden och är därmed lättare att sälja. Framför allt är NEWTON betydligt enklare att sälja via distributör och bedöms kunna nå större försäljningsvolymmer snabbare. Därför kommer utveckling för att ta fram nya modellvarianter av NEWTON att prioriteras.

## UTVECKLING AV NEWTON

Den tekniska utvecklingen inom TV-produktion sker snabbt, och kraven och möjligheterna ökar hela tiden. Intuitive Aerial ser en klar möjlighet att bli europeiskt marknadsledande inom fjärrstyrda kamerasystem. För att uppnå detta mål behöver Intuitive Aerial utveckla fler varianter av NEWTON och ett mer komplett produktbudande till kunderna. Med ett bredare sortiment av NEWTON kommer bolagets totala försäljningspotential att öka betydligt, samtidigt som försäljningen kan ske genom befintliga försäljningskanaler, vilket förväntas reducera försäljningsomkostnaderna som andel av bolagets totala kostnader.

Av konkurrensskäl väljer bolaget att tills vidare inte berätta i detalj vilka produktvarianter som ska utvecklas. Sammantaget bedöms dock dessa produktvarianter väsentligt öka försäljningspotentialen för NEWTON. Givet att tidplanen för utvecklingsarbetet håller förväntas de viktigaste kommande produktlanseringarna att ske senast under 2018 och 2019.

## UTVECKLING AV AERIGON

Drönarbranschen genomgår en snabb teknisk utveckling och långsiktigt bedöms drönarbranschen ha väldigt stor potential.

Regulatoriska hinder håller dock tillbaka de stora försäljningsvolymerna. Marknaden befinner sig i en utvecklingsfas och kunskapen om vad man kan göra med drönare inom bland annat film-, tv- och reklamproduktion behöver utvecklas och breddas hos användarna.

Bolagets system AERIGON håller hög kvalitet, har marknads bästa prestanda och är uppskattat av kunderna. Trots den något långsamma marknadsutvecklingen har utvecklingen inom drönarbranschen tekniskt gått fort och AERIGON möts redan av konkurrens från system som ligger något under AERIGON i pris och prestanda. Priskonkurrensen inom drönare är hård och AERIGON bedöms behöva genomgå en smärre uppgradering för att kunna hitta sin nya nisch avseende funktionalitet kontra pris, vilket kommer att genomföras under 2017.

En intressant parallell marknad för Intuitive Aerials produkter utgörs av broadcastindustrin som arbetar med livesändningar av exempelvis sport, musikevenemang och nyheter. Branscherna är besläktade men kravbilderna är på flera sätt annorlunda. Sett till Intuitive Aerials befintliga produkt kan denna mycket väl användas för att flyga många av de kameror, objektiv och videolänkar som krävs för broadcast. De stora skillnaderna gäller arbetsflöden, kringutrustning och säkerhetsaspekterna kring att frambringa en flygande farkost på folktäta inspelningsplatser.

## UTVECKLING AV DOMINION

DOMINION är uppskattad av kunderna och en utmärkt produkt för manövrering av NEWTON och AERIGON. Bolaget ser möjligheter att vidareutveckla DOMINION till en avancerad tredjepartsprodukt, det vill säga produkten kommer i så fall att kunna säljas för att styra andra företags produkter och inte bara NEWTON och AERIGON. DOMINION som tredjepartsprodukt kommer i så fall att kunna lanseras på marknaden i början av 2018.



# NEWTON GYRO-STABILISERAT KAMERASTATIV



“**NEWTON by Intuitive Aerial**” är ett robust, lättviktigt gyro-stabiliserat kamerastativ som används inom professionella TV-, broadcasting- och filmproduktioner för att stabilisera produktionskameror och skapa skakningsfria kameravespningar inom mängd olika applikationer, som exempelvis vakersystem, kranar, vagnar, rälsar och fordon. Den fungerar precis lika bra i fasta installationer som i rörelse.

**NEWTON baseras på Intuitive Aerials kraftfulla stabiliseringsteknik** utvecklad för drönaren AERIGON, och den levereras med en mängd unika funktioner som erbjuder enkel, effektiv och pålitlig användning, såsom integrerat snabbfäste för kameran, automatiserad kalibrering och möjlighet att byta batterier medan systemet körs.

**Såväl kamerastativet som kameran** och objektivet fjärrstyrs med precision via den sofistikerade styrenheten DOMINION. Trådlös kommunikation med dubbla frekvenser möjliggör att NEWTON och DOMINION presterar bra tillsammans även i packade radiofrekvensmiljöer, men det finns också ett alternativ med fjärrkontroll via Ethernet-gränssnitt. DOMINIONS kommunikationsprotokoll möjliggör tredjepartsintegrationer och den kan enkelt utrustas med stödenheter.

## HUVUDEGENSKAPER

- » **Robust**, vatten- och smutsavvisande design
- » **Dubbla, pålitliga** långdistans-datalänkar eller kontroll via kabel
- » **Kompatibel** med ett brett utbud av kameror och objektivstyrsystem
- » **Kort ställtid** med snabbfästen och “hot-swapping” av batterier
- » **Kan monteras** både hängande och stående
- » **Auto-Horizon** och backpan kompensering
- » **Strömkontakter** för videolänk och kameratillbehör
- » **Integrerbar med** tredjeparts broadcast- och filmutrustning
- » **Uppgraderbar mjukvara**



**NEWTON**  
GYRO-STABILISERAT KAMERASTATIV



**intuitive  
aerial™**

Phone: +46 13 99 13 990  
E-mail: [sales@intuitiveaerial.com](mailto:sales@intuitiveaerial.com)  
[intuitiveaerial.com](http://intuitiveaerial.com)

Intuitive Aerial AB (publ)  
Lokstallsgratan 8  
SE - 582 73 Linköping  
Sweden

Intuitive Aerial Inc  
20058 Ventura Blvd. #255  
Woodland Hills, CA 91364  
USA





## TEKNISKA SPECIFIKATIONER

<b>FYSISKA SPECIFIKATIONER</b>	<b>Dimensioner (HxBxD)</b> Max kamerastorlek: 210 x 260 x 210 mm Packstorlek: 390 x 170 x 350 mm	<b>Vikt</b> 6,8 kg	<b>Material</b> Bearbetat aluminium
	<b>Montering</b> Mitchell-fäste eller cheeseplate monterad stående eller hängande	<b>Max rotationshastighet</b> 180 grader/sek	<b>Rotationsspecifikation</b> Panoreringsrotation: obegränsad Tilt (Lutning): +45/-135 grader Roll (Vagga): -45/+45 grader
<b>OMGIVNING</b>	<b>Skydd</b> Smuts- och vattentålig	<b>Temperaturområde</b> -20°C till +45°C	
<b>STRÖM</b>	<b>Ineffekt</b> 14 - 25V DC	<b>Strömförbrukning</b> Standby: 0,1A Genomsnitt: 1,5A Max: 10A	<b>Uteffekt</b> Extern matningsspänning (14 - 25V) eller; batterispänning (14,4V nom), max 10A
	<b>Batterier</b> 2x Sony BP-U90 (14,4V, 7 800mAh) batterier		
<b>DATALÄNK</b>	<b>Frekvens</b> 2,4000 - 2,4835 GHz 422Mhz (valfri) eller; 920Mhz (valfri)	<b>Modulationsteknik</b> FHSS (Frequency Hopping Spread Spectrum)	<b>Signalräckvidd</b> Upp till 1 000 m
			<b>Gränssnitt för kontroll via kabel</b> Ethernet
<b>INTEGRATION</b>	<b>Kameror</b> RED EPIC X / Dragon CANON C300 / C500* SONY FS700 / F5 / F55* PHANTOM FLEX4K ARRI ALEXA Mini	<b>Objektivstyrning</b> FUJINON digital-drive CANON HJ14ex4.3 och liknande RED W.M.D RTMOTION MK3.1	<b>Systemgränssnitt</b> Ethernet CAN Bus (IA-CAN) RS232/422
	<b>Operatörskontrollerad Tally</b> SONY HDC-P1 GRASS-VALLEY LDX C80	<b>Kamerakontakter</b> 2x SDI-in 1x Ethernet-genomströmning 1x Power out (kamera) CAN BUS (IA-CAN)	<b>Kontakter på monteringsplattan</b> 2x SDI-ut 1x Power out 1x Power in 1x Ethernet 1x Ethernet kamera-genomströmning CAN BUS (IA-CAN)
<b>STYRENHETEN DOMINION</b>	<b>Dimensioner</b> 396 x 209 x 115 mm	<b>Vikt</b> 2,2 kg	<b>Material</b> Bearbetat aluminium
	<b>Montering/fästen</b> Integrerad 100 mm NATO-tillbehörsskena Stativfäste Fästskena för halsrem och sele	<b>Skärm</b> 5" TFT-LCD färg (800x480)	<b>Kontakter</b> 2x IA-CAN 2x Power out (LEMO 1B.304) 1x Power in (LEMO 1B.304) 1x SD-kort 1x USB 1x Ethernet



# AERIGON

## DEN PROFESSIONELLA FILMDRÖNAREN

"AERIGON by Intuitive Aerial" är en världsledande multi-rotorhelikopter (i vardagspråk benämnt drönare eller UAV) för den professionella film- och TV-industrin. AERIGONs egenutvecklade strömförsörjningssystem och dubbla koaxiala design med 12 kraftfulla, kontra-roterande rotorerna och ytbehandlat exoskelett i kolfiber möjliggör den kraft, precision och stabilitet som krävs för att lyfta tunga kamerasystem med proffsobjektiv och full s.k. FIZ-kontroll (Focus, Iris och Zoom).

**AERIGONs innovativa design** både absorberar vibrationer och döljer och skyddar kablar och elektronik från yttre påfrestning. De löstagbara helikopterarmarna låter operatören välja mellan "Power" eller "Endurance", beroende på omgivningarna, kameravikten eller typ av kamerasvepningar som är efterfrågad av produktionen. Hela systemet sätts samman och är redo att flygas på under 10 minuter, och det packas ihop i fältanpassade väskor på under 5 minuter.

**Erfarna piloter älskar kraften** och kontrollen som AERIGON erbjuder för utmanande manövrar, samtidigt som filmare och kameraoperatörer värdesätter stabiliteten, precisionen och noggrannheten hos AERIGON-gimbalens egenutvecklade, avancerade stabiliseringsteknologi.

### HUVUDEGENSKAPER

- » **Professionell** filmdrönare med lyftkapacitet för kompletta produktionskameror, zoom-objektiv och full FIZ-kontroll
- » **Lättviktig** och robust kolfiberkonstruktion
- » **Kraftfullt** och redundant framdrivningssystem
- » **Typcertifierbar** och förberedd för kommersiell UAV-certifiering över hela världen
- » **Utbytbara** helikopterarmar för uppdragsspecifik konfiguration: Performance & Endurance
- » **Unikt** landningsställ designat för att skydda kamera och objektiv
- » **Integrerade** kontakter för kamera och videolänk
- » **Resevänligt** arbetsflöde
- » **Enastående** kundsupport

AERIGON

intuitive  
aerial™

Phone: +46 13 99 13 990  
E-mail: [sales@intuitiveaerial.com](mailto:sales@intuitiveaerial.com)  
[intuitiveaerial.com](http://intuitiveaerial.com)

Intuitive Aerial AB (publ)  
Lokstallsgränd 8  
SE - 582 73 Linköping  
Sweden

Intuitive Aerial Inc  
20058 Ventura Blvd. #255  
Woodland Hills, CA 91364  
USA



## TEKNISKA SPECIFIKATIONER

AERIGON Helicopter (IAH3)		AERIGON Gimbal (IAG3)	
<b>Dimensioner</b> Diametern för hela skrovet är 1510 mm	<b>Vikt (utan last)</b> Endurance: 6,4 kg Performance: 8,1 kg	<b>Dimensioner</b> Bredd 620 mm, höjd 610 mm, djup 614 mm	<b>Vikt</b> 4,2 kg utan last, 4,7 kg med batterier
<b>Lyftkapacitet (Endurance edition)</b> 6 - 13,5 kg*	<b>Högst tillåtna startvikt, MTOM (Endurance edition)</b> 23 kg vid MVY*	<b>Lyftkapacitet</b> Minsta last är 2 kg och maximal last är 9 kg Rekommenderad objektvängd är 24 - 50 mm	<b>Dimensioner för nyttolast</b> Maximal längd för kamerapaketen bakom tyngdpunkten är 220 mm
<b>Lyftkapacitet (Performance edition)</b> 6 - 16 kg*	<b>Högst tillåtna startvikt, MTOM (Performance edition)</b> 25 kg vid MVY*	<b>Ström</b> 1x litium-jon polymer 14 - 16 V 4 500 mAh, 4-cells uppladdningsbart batteri	<b>Uteffekt</b> 14 - 16 V genom 4-pin LEMO-kontakter. 1x på gimbal-huvudet och 2x på gimbal-kroppen. Högsta total belastning: 10A
<b>Ström</b> 3x litium-jon polymer 22,2 V (nominal) 10 000 mAh upp-laddningsbara batterier eller 3x 16 000 mAh 22,2V	<b>Laddningstid batterier</b> 45 minuter per 6 batterier	<b>Batteriliv</b> Cirka 15 - 45 minuter, beroende på strömförbrukning för tillhörande utrustning	<b>Kontakter</b> 1x IA-CAN-kontakt 1x HD-SDI genomströmning 1x HDMI till komposit 3x Power out (LEMO1B) 1x Komposit/power out
<b>Flygtid</b> 7 - 15 minuter* inklusive reserver, beroende på lastvikt	<b>Operativt maximal flyghöjd</b> 5 500 m*  *Prestandadiagram finns tillgängliga	<b>Frekvens</b> 2,4GHz FHSS	<b>Signalräckvidd</b> Upp till 1000 m
<b>Telemetriuppgifter</b> Temperatur Batterispänning	<b>Signalräckvidd</b> Upp till 1000 m	<b>Frekvens</b> 2,4GHz FHSS	<b>Signalräckvidd</b> Upp till 1000 m
		<b>Mjukvara och inställningar</b> Via USB eller AERIGON GCC (Mac OSX och Windows)	

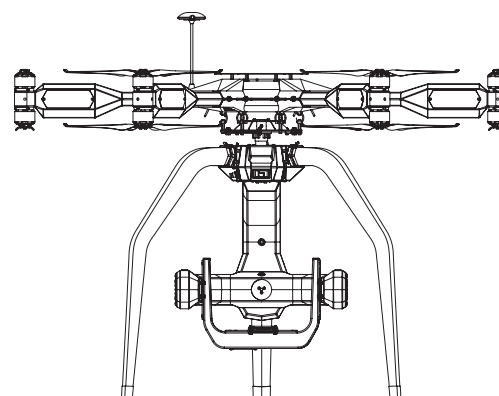
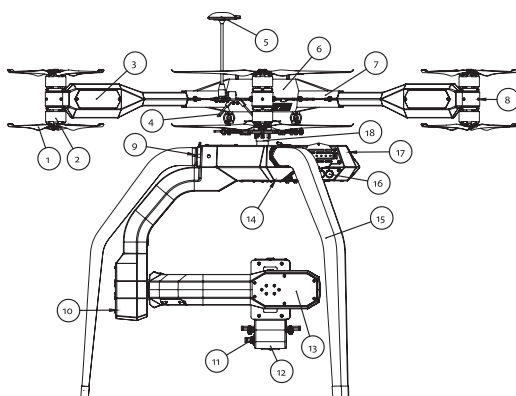

- |  |  |  |  |
|--|--|--|--|
| 1 Koaxialmonterade kolfiberpropellrar (457x155 mm) | 6 Högpresterande strömförsörjningssystem                     | 10 Antennfäste för videosändningsantenn  | 13 Borstlösa motorer med kodare                |
| 2 Borstlösa elektriska motorer                     | 7 Avtagbara armar med integrerade signal- och strömkontakter | 11 Dubbla strömkontakter, HD-SDI-in, inbyggd HDMI-till-komposit-videokonverterare  | 14 Fästen för videonedlänkar                   |
| 3 Termiskt kyld elektrisk hastighetskontroll       | 8 LED-navigationsljus  | 12 Högpresterande IMU med Intuitive Aerials egenutvecklade stabiliseringsteknologi | 15 Skyddande landningsställ                    |
| 4 Dubbla 2,4GHz-mottagare                          | 9 Snabbfäste för gimbalben                                   |  | 16 Strömkontakter, HD-SDI-ut, kompositvideo ut |
| 5 GPS-antenn och kompass                           |  |  | 17 Fästen för utrustningsbatteri               |

# DOMINION

## PRECISION OCH KONTROLL



“**DOMINION by Intuitive Aerial**” är en sofistikerad styrenhet för trådlös fjärrstyrning med hög precision av såväl AERIGON-plattformen som NEWTON-systemet, inklusive kamera och objektiv. DOMINION är marknadens mest förfinade och funktionsrika gimbal- och kamerastyrenhet.

**DOMINION har en robust**, ergonomisk och användarvänlig design med en vattentålig aluminiumkropp, ett stort fokus-hjul med hög upplösning, irisvred, stor zoomknapp och flera programmerbara knappar och vred. Alla input-knappar och -vred är programmerbara; mappning och inställningar för varje användarprofil kan sparas på ett SD-minneskort. Varje sida av kroppen har insatser för solid montering av tillbehör. Enheten kommer med inbyggda NATO-tillbehörsskenor för monitorer och viktavlastning.

**En stor, högupplöst 5"-monitor** med ett responsivt användargränssnitt ger användaren full kontroll över kamerarörelser, fokus och andra kamera- och objektivinställningar, liksom förbättrad gimbal-telemetri för övervakning av prestanda och bildstabilitet.

**DOMINION kommunicerar** trådlöst med den fjärrstyrda AERIGON- eller NEWTON-gimbalen och tillhörande kamera-system från upp till 1 000 meters avstånd, genom en pålitlig 2,4GHz FHSS-signal.

### HUVUDEGENSKAPER

- » **Robust**, ergonomisk och användarvänlig design samt intuitivt användargränssnitt
- » **Dubbla, pålitliga** långdistans-datalänkar
- » **Kompatibel** med ett brett utbud av kameror och objektivstyrsystem
- » **Ljusstark 5"-skärm** med realtidsdata från gimbal, kamera och objektiv
- » **Inställbar** för flera användarprofiler, alla inställningar sparas på SD-minneskort
- » **Solid montering** av monitorer och tillbehör
- » **Strömkontakter** för externa monitorer och mottagare
- » **Integrerbar med** tredje parts broadcast- och filmutrustning
- » **Uppgraderbar mjukvara**

**DOMINION**  
by Intuitive Aerial

**intuitive aerial™**

Phone: +46 13 99 13 990  
E-mail: [sales@intuitiveaerial.com](mailto:sales@intuitiveaerial.com)  
[intuitiveaerial.com](http://intuitiveaerial.com)

Intuitive Aerial AB (publ)  
Lokstallsgratan 8  
SE - 582 73 Linköping  
Sweden

Intuitive Aerial Inc  
20058 Ventura Blvd. #255  
Woodland Hills, CA 91364  
USA



## TEKNISKA SPECIFIKATIONER

<b>FYSISKA SPECIFIKATIONER</b>	<b>Dimensioner</b>	396 x 209 x 115 mm	<b>Vikt</b>	2,2 kg	<b>Material</b>	Bearbetat aluminium
	<b>Montering/fästen</b>	Integrerad 100 mm NATO-tillbehörsskena Stativfäste Fästskena för halsrem och sele	<b>Skärm</b>	5" TFT-LCD färg (800x480)	<b>Kontakter</b>	2x IA-CAN 2x Power out (LEMO 1B.304) 1x Power in (LEMO 1B.304) 1x SD-kort 1x USB 1x Ethernet
<b>OMGIVNING</b>	<b>Skydd</b>	Smuts- och vattentålig	<b>Temperaturområde</b>	-20°C till +50°C		
<b>STRÖM</b>	<b>Ineffekt</b>	12-24V DC	<b>Strömförbrukning</b>	5W		
	<b>Batteri</b>	Integrerat 14,4V litium-jon-batteri	<b>Uteffekt</b>	Extern matningsspänning (12-24V) eller; batterispänning (14,4V nom), max 2,5A		
<b>DATALÄNK</b>	<b>Frekvens</b>	2,4000 - 2,4835 GHz	<b>Modulationsteknik</b>	FHSS (Frequency Hopping Spread Spectrum)		
<b>ÖVRIGT</b>	<b>Kameror</b>	RED EPIC X / Dragon CANON C300 / C500* SONY FS700 / F5 / F55* PHANTOM FLEX4K ARRI ALEXA Mini	<b>Objektivstyrning</b>	RED W.M.D RTMOTION MK3.1		
	<b>Systemgränssnitt</b>	Ethernet CAN Bus (IA-CAN)	<b>Mjukvaru-uppgradering</b>	Via USB (Mac OS X, Windows, Linux)		
			<b>Gimbal-telemetri</b>	Batteriets spänningsnivå 3-axlig vibrationsavläsning 3-axlig motorvridmomentsavläsning Mjukvaruversion och inställningar		
				*Tillgängligt vid uppgradering av mjukvaran		

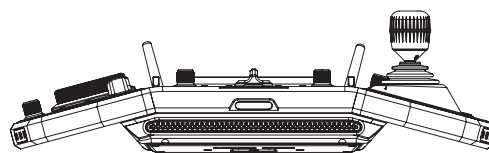
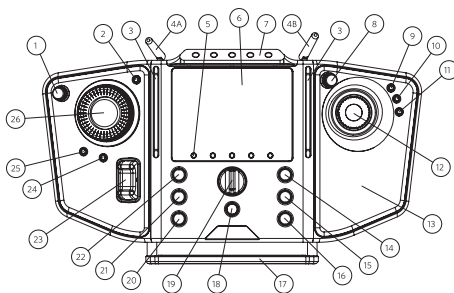

- |  |                                      |  |
|--|--------------------------------------|--|
| 1 Irisvred   | 7 Integrerad NATO-tillbehörsskena    | 19 Kontrollägesväxlare                                       |
| 2 Programmerbar knapp för kamera- och objektivfunktion | 8 Programmerbart input-vred          | 20 Hastighet (roll)  |
| 3 Fästskenor för sele                                  | 9-11 Programmerbara funktionsknappar | 21 Hastighet (pan)   |
| 4a Antenn  | 12 3-axlig joystick, pan/tilt/roll   | 22 Hastighet (tilt)  |
| 4b Antenn  | 13 Handstöd i silikon                | 23 Zoom-knapp  |
| 5 GUI-interaktionsknappar (5 st)                       | 14-16 Programmerbara input-vred      | 24-25 Programmerbar knappar för kamera- och objektivfunktion |
| 6 5" TFT-LCD färgmonitor                               | 17 Bärhandtag / justerbart magstöd   | 26 Fokushjul   |
|  | 18 Start-/stopp-/slutar-knapp        |  |

# Marknaden

Intuitive Aerials två huvudprodukter, NEWTON och AERIGON, vänder sig huvudsakligen till samma slutkunder, det vill säga professionella film- och tv-skapare. Kunderna för NEWTON och AERIGON har i grund och botten samma kundbehov, det vill säga behovet av stabiliserande kamerlösningar för sin film- och tv-produktion. DOMINION är en styrenhet som säljs tillsammans med NEWTON och AERIGON, men som också bedöms ha en framtida marknad som fristående tredjepartsprodukt.

AERIGON används främst vid filminspelningar och har därför sin största marknad i länder med en traditionellt stark filmindustri, såsom USA (Hollywood), Indien (Bollywood) och Kina/Japan. NEWTON används i större utsträckning vid TV-produktion och har därför en jämnare marknadsefterfrågan mellan olika länder eftersom TV-produktion finns i nästan alla länder. Totalt sett är TV-produktion en betydligt större marknad än filmproduktion, och dessutom kan varje TV-producent ha nytta av flera stabiliserande kamerastativ NEWTON.

I exempelvis Sverige är Bolagets bedömning, baserat på input från ledande branschaktörer, att försäljningspotentialen för NEWTON är flera gånger större än den för AERIGON. Pris-mässigt ligger ett stabiliserande kamerastativ NEWTON något under vad en multirotor-helikopter AERIGON kostar och med jämförbara bruttomarginaler.

## KUNDER TILL NEWTON

NEWTON lanserades hösten 2015 och har på kort tid tagit en position på en krävande marknad. Bolaget har sålt NEWTON till flera professionella och strategiskt viktiga kunder, till exempel det norska public service-bolaget NRK, brittiska BBC, Professional Motion Technology GmbH (PMT) samt NEP Sweden, som tillhör världens största leverantör av teknik och tjänster för TV, media och eventproduktion. NEWTON har använts i flera större och inflytelserika TV-produktioner, till exempel Eurovision Song Contest, The Voice, X-Factor, Melodifestivalen och ett antal globalt uppmärksammade sport-evenemang.

Kunderna till NEWTON kan delas in i följande kategorier:

- » Mediabolag med egen produktion (BBC, NRK)
- » "Wet Market" (produktionsbolag som hyrs in och spelar in med egen personal)
- » "Dry Market" (bolag utan personal – ren materialuthyrning)
- » Studio/Location (studior med fast utrustning i studion)

Produktionsbolag inom "Wet Market", det vill säga produktionsbolag med egen anställd personal, brukar specialisera sig på en viss typ av produktionsteknik, till exempel "Rail" (produktioner med rälsbunden produktionsutrustning), "Vehicle"

(produktioner med till exempel bil eller båt) och "Wire" (produktioner med vajerlyft produktionsutrustning, delvis ett alternativ till att använda drönare).

"Dry Market" är bolag som arbetar med ren materialuthyrning utan tillhörande personal. Till "Dry Market" hör till exempel uthyrning av kranar som används vid film- och tv-produktion och som är en stor marknad.

Under 2016 har Intuitive Aerial sålt 24 system NEWTON med följande fördelning:

- » Wet Market (Wire): 7 st
- » Wet Market (Rail): 7 st
- » Wet Market (Vehicle): 3 st
- » Dry Market: 3 st
- » Mediabolag med egen produktion: 3 st
- » Broadcast: 1 st

Observera att Intuitive Aerial ännu inte sålt något system till kundkategorin Studio/Location, vilken presenteras utförligare nedan.

## MARKNADEN FÖR NEWTON

Intuitive Aerial känner produktionsbolagen på den svenska hemmamarknaden väl. På den svenska marknaden bedömer Bolaget att behovet av NEWTON uppgår till totalt drygt 10 system. Ett NEWTON-system bedöms ha en livslängd på omkring fem år, vilket innebär att den årliga marknaden i Sverige för NEWTON långsiktigt uppgår till ungefär två system per år. Under 2016 har Intuitive Aerial sålt tre system NEWTON på svenska marknaden.

Den tekniska utvecklingen är en viktig orsak till att kunderna köper nya system. Större teknologiskiften är en viktig anledning till att kunderna väljer att investera i nya system.

Baserat på erfarenheterna från den svenska marknaden bedömer Intuitive Aerial att den totala marknaden i Europa för NEWTON i dess nuvarande version uppgår till ungefär 300 system, där särskilt Storbritannien bedöms vara en viktig marknad. Med en livslängd på fem år innebär det en årlig marknad i Europa på 60 system av den nuvarande versionen av NEWTON. Marknaden i USA bedöms vara minst lika stor som i Europa. Till dessa kommer stora asiatiska film- och tv-länder som Japan, Kina, Indien och Sydkorea.

Globalt bedömer Bolaget att marknaden för NEWTON i dess nuvarande version försiktigt uppgår till minst 150 system per år. Teknologiskiften kan innebära att marknaden enskilda år kan vara betydligt mycket större än ovanstående. När de nya varianterna av NEWTON lanseras 2018 respektive 2019 förväntas ovanstående marknad öka väsentligt.

## NEWTON INOM STUDIO/LOCATION

Utöver ovanstående marknad till produktions- och uthyrningsbolag finns det marknadskategorier som Intuitive Aerial ännu inte har sålt till, men som bedöms kunna bli intressanta kundkategorier framöver. Till dessa hör försäljning av NEWTON för fast installation i produktionsstudio, det vill säga utrustningen monteras inte upp och ner inför varje enskild tv-produktion utan finns fast installerad i studion hela tiden. Marknaden för Studio/Location kan delas in i följande:

- » Nyhetsstudior
- » Sportstudior

Nyhetsstudior är stora TV-produktionsstudior som först och främst arbetar med nyhetssändningar och som kan ha intresse av att ha fasta installationer av NEWTON.

Till sportstudior hör till exempel fotbollsarenor för de största fotbollslagen, motorsportarenor, idrottshallar och simhallar som är så pass stora att de regelbundet sänder direktinspelade tv-produktioner. Dessa sportstudior kan spara pengar på att använda fast installerad produktionsutrustning istället för att hyra in och montera upp utrustning inför varje produktion, vilket kan innebära en mycket stor marknad för NEWTON.

Till exempel har brittiska fotbollsligan Premier League 20 stycken lag som vart och ett spelar på egen hemmaarena och vars matcher i stor utsträckning visas för en internationell publik, även utanför Europas gränser. En fast installation på en fotbollsarena kan innebära ett behov av flera NEWTON kamerastativ. Exempelen på liknande användningsområden kan mångfaldigas och visar att marknadspotentialen inom Studio/Location på sikt kan bli betydelsefull.

## AERIGON

Unmanned Aerial Vehicles (UAVs) är obemannade flygfarkoster som främst använts och utvecklats inom det militära. Under senare år har användandet även tagit fart inom den civila sektorn, däribland mätningsbranschen. För att samla in geografiska data används Unmanned Aircraft Systems (UAS), vilka är system som består av fler komponenter utöver luftfarkosten, som till exempel kamera och kontrollstation/styrenhet.

AERIGON är ett UAS-system, vilket är ett bra alternativ till traditionell flygfotografering då högupplösta bilder kan genereras till en låg kostnad. Det har under de senaste åren skett en kraftig ökning av intresset för flygfotografering bland produktionsbolag, filmbranschen och fotografer.

Intuitive Aerial är inriktat på den kommersiella marknaden för UAS och då mer specifikt premiumsystem för filmning och fotografering från luften som används av professionella aktörer. Bolagets marknad består av produktionsbolag med egen mediautrustning (filmproducenter, mediabolag et cetera), flygfilmföretag med fullstora helikoptrar, samt uthyrnings-

företag. Samtliga kundsegment består av professionella aktörer som behöver den bästa utrustningen som finns att tillgå för att skapa högkvalitativ film och foto. Slutprodukterna är spelfilmer, naturfilmer, mediaproduktioner (nyhetsbevakning, idrottsevenemang, dokumentärer et cetera), musikvideor samt reklamfilmer.

## KUNDER TILL AERIGON

Kunderna till AERIGON hittas inom mediabranschen, både inom film och tv. Kunderna kan delas in i tre olika segment: Produktionsbolag med egen utrustning, flygfilmföretag med fullstora helikoptrar, samt uthyrningsföretag. Dessa beskrivs närmare nedan.

### Produktionsbolag med egen utrustning

Inom filmbranschen existerar både stora och små produktionsbolag som äger egen utrustning. Verksamheten baseras på att genomföra projekt av varierande karaktär såsom långfilmer, TV-sändningar, reklamfilm, dokumentärer och musikvideor.

### Flygfilmföretag med fullstora helikoptrar

Behovet för bilder i rörelse från luften på hög och låg höjd har skapat en marknad för flygbolag med fullstora helikoptrar specialiserade på flygfoto. Med introduktionen av produkter som Intuitive Aerials obemannade, flygande kameraplattform växer nya behov fram hos dessa företag. Filmsekvenser som tidigare enbart skapats med fullstora helikoptrar får konkurrens av kostnadseffektivare alternativ. I många fall kan AERIGON helt ersätta behovet av fullstora helikoptrar, vilket ger slutkunderna stora kostnadsbesparingar och därmed möjlighet till goda bruttomarginaler för Intuitive Aerial.

### Uthyrningsföretag

Uthyrningsföretagen bygger sin verksamhet på att hyra ut film- och digitalkameror, objektiv, ljus, ljudutrustning, kranar, specialbyggda riggar samt att tillhandahålla tjänster och rådgivning till stora och små produktioner. Det är även vanligt med viss försäljning av utrustning och tillbehör.

## MARKNADEN FÖR AERIGON

Intuitive Aerial har tidigare bedömt storleken på marknaden för AERIGON inom filmproduktion till flera hundra miljoner kronor per år, men erfarenheterna visar att detta tyvärr har varit en kraftig överskattning.

Den stora skillnaden är att det är en begränsad andel av alla filmer som har en produktionsbudget som tillåter användande av premiumprodukter som AERIGON. Drönare används förvisso i tilltagande omfattning i samband med filminspelningar, men i flertalet fall väljer producenterna system som ligger under AERIGON i pris/prestanda, men som är "tillräckligt bra".

Nedan följer ett uppdaterat exempel som visar den potentiella marknaden inom spelfilmsbranschen för premiumdrönare.

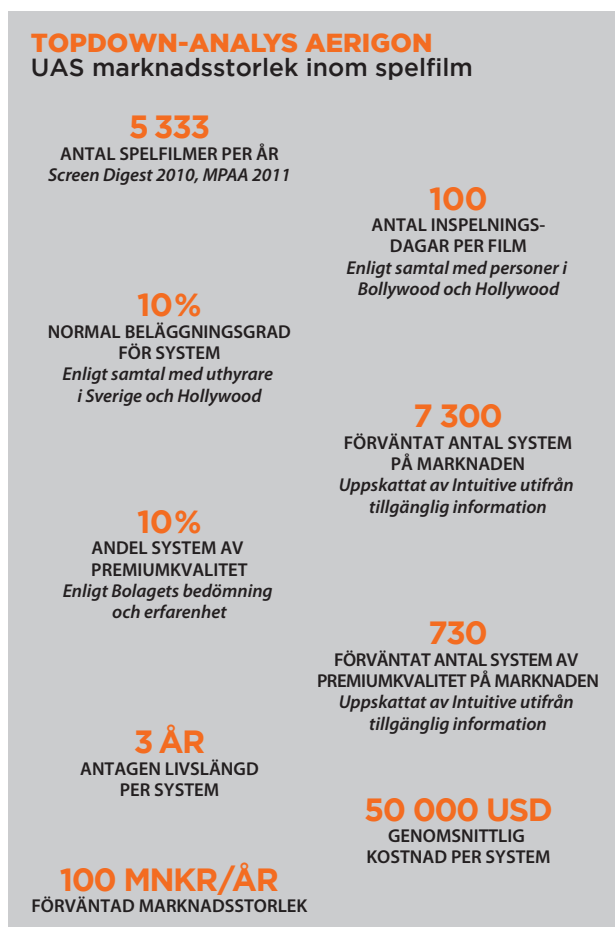

Beräkningarna av marknadsstorleken följer nedan:

- » Antal spelfilmer per år: 5 333 stycken
- » Antal inspelningsdagar per film: 100 dagar
- » Totalt antal inspelningsdagar per år: 533 300 dagar
- » Antal dagar per år: 365
- » Antal system per film (genomsnitt): 0,5 system
- » Behov av antal system vid 100 procent beläggning: 730 system
- » Normal beläggningsgrad per system: 10 procent
- » Behov av antal system vid 10 procent beläggning: 7 300 system
- » Andel filmer som kräver drönare av premiumkvalitet: högst 10 procent
- » Normal livslängd per system: 3 år
- » Årligt behov av antal system: 240 system
- » Pris per system (genomsnitt): 50 000 USD
- » Årlig marknadsstorlek, nyförsäljning system premiumkvalitet: 100 mnkr

Motsvarande beräkningar kan göras för andra filmsegment, som naturfilmer, dokumentärer, reklamfilmer, nyhetsbevakning och bevakning av idrottsevenemang.

Reklamfilm är fortfarande ett särskilt intressant segment eftersom AERIGON ger möjlighet att producera effektskapande reklamfilmer som hittills inte varit praktiskt eller ekonomiskt möjligt att genomföra, vilket ger ett stort kundvärde. Hos dessa kunder kan priskänsligheten vara lägre.

## EFTERMARKNADEN

Till ovanstående kommer eftermarknaden med försäljning av slitdelar och förbrukningsmaterial, övriga reservdelar samt systemuppdateringar. Bolagets bedömning är att nyförsäljning av ett system genererar årliga eftermarknadsintäkter på omkring 20 procent per år under systemets livslängd.

## FÖRSÄLJNINGSKANALER

Intuitive Aerial når idag sina kunder genom ett antal kanaler såsom branschmässor, web och sociala medier, tips från befintliga kunder och referenser i övrigt.

## WEBB OCH SOCIALA MEDIER

Såväl NEWTON som AERIGON säljs i ökande omfattning baserat på förfrågningar från kunder som sett filmer om bolagets produkter som publiceras på sociala medier. Utmaningen är att sticka ut med intressant och tilltalande innehåll som intresserar en bred publik. Intuitive Aerials produkter har ett tilltalande, utmärkande designspråk och tydligt användnings-syfte. Tillsammans med effektfulla filmproduktioner och behind-the-scenes material som produceras utgör detta en stark kombination för global, social spridning.

En tydlig indikation på denna styrka var filmen där AERIGON som första drönare i världen flyger med höghastighetskameran Phantom Flex, som hittills uppnått 1,5 miljoner visningar på Youtube. Intuitive Aerial arbetar aktivt med att öka närvaron på webben och i sociala medier.

## KUNDUTLÅTANDEN OCH REFERENSMATERIAL

Kundutlåtanden och referensmaterial från faktiska produktioner och användande av Intuitive Aerials produkter är kraftfulla verktyg för att bygga förtroende för produkten och företaget.

## BRANSCHMÄSSOR

På de årliga stora branschmässorna NAB Show, IBC, CineGear och Cinec träffas mediabranschen för att ta del av den senaste tekniken inom film och broadcast, lyssna till inspirationstal, delta i diskussionsgrupper och visa sin marknadsnärvaro i branschen. Produktionsbolagen, uthyrningsföretagen och flygfilmföretagen är närvarande i sitt sökande och utvärderande av senaste nytt inom marknaden.

Uppmärksammanden genom film- och tv-produktioner Intuitive Aerials vision är att vara förstahandsvalet för världens mest krävande och kreativa skapare i mediaindustrin. Styrda av denna vision har företaget en tydlig strategi att attrahera trend-sättare i marknaden i syfte att placera företagets produkter som en branschstandard för professionell film- och tv-produktion.



## REFERENSPRODUKTIONER

Stabiliserande kamerastativet NEWTON lanserades under hösten 2015. Hittills har bolaget sålt cirka 40 exemplar av NEWTON och antalet ökar snabbt. Bolaget har sedan start sålt cirka 30 system AERIGON. De flesta system har sålts till företag som idag är verksamma inom fotografering/filmning med fullstora helikoptrar respektive till uthyrningsföretag.

Nedan följer exempel på några av Bolagets kunder för NEWTON:

- » NRK ([www.nrk.no](http://www.nrk.no))
- » BBC ([www.bbc.co.uk](http://www.bbc.co.uk))
- » Professional Motion Technology GmbH (PMT) ([www.mypmt.de](http://www.mypmt.de))
- » NEP Sweden ([www.nepsweden.com](http://www.nepsweden.com))

Referensproduktioner där NEWTON har använts inkluderar:

- » Eurovision Song Contest
- » The Voice
- » X-Factor
- » Melodifestivalen

Nedan följer exempel på några av Bolagets kunder för AERIGON:

- » Welk Aviation, USA ([welkaviation.com](http://welkaviation.com))
- » Fly Through Films, England ([flythroughfilms.com](http://flythroughfilms.com))
- » Beyond HD, England ([beyondhd.tv](http://beyondhd.tv))
- » Helicopter Film Services, England ([helicopterfilm.tv](http://helicopterfilm.tv))
- » Natural History Film Unit (NHFU), Botswana ([naturalhistoryfilmunit.com](http://naturalhistoryfilmunit.com))
- » Hello Airbot, USA ([helloairbot.com](http://helloairbot.com))
- » Bocavista, Nederländerna ([bocavista.nl](http://bocavista.nl))
- » Dubai Film, Förenade Arabemiraten ([dubaifilm.ae](http://dubaifilm.ae))
- » Gamma Engineering, Förenade Arabemiraten ([gamma-engineering.com](http://gamma-engineering.com))
- » Phoenix Air, USA ([phoenixair.com](http://phoenixair.com))

Referensproduktioner där AERIGON har använts inkluderar:

- » Into the Woods, Disney (2014)
- » Return of the Giant Killers: Africa's Lion Kings, BBC (2015)
- » Mission: Impossible – Rogue Nation (2015)
- » James Bond: Spectre (2015)
- » Taylor Swift: musikvideon Wildest Dreams (2015)
- » Now You See Me: The Second Act (2016)
- » The Huntsman (2016)



# Verksamheten

## AFFÄRSIDÉ

Intuitive Aerial skall vara den ledande innovatören och tillverkaren av förstklassiga fjärrstyrda gyrostabiliserande kamera-stativ och flygande kamerariggar för professionella film- och broadcastföretag världen över.

## AFFÄRSMODELL

Intuitive Aerial når idag sina kunder via sociala medier, partners, egen kundbearbetning och lokala agenter. Även närvaro på branschmässor med inriktning på film och media är en viktig säljkanal för Bolaget.

Intuitive Aerials erbjudande är en helhetslösning, anpassad med tillbehör efter kundens behov tillsammans med utbildning och assistans för certifiering. Bolaget har initierat ett arbete kring att etablera supportavtal och löpande underhållsprogram vilket kan bli en betydande andel av Bolagets intäkter på sikt.

Bolaget är starkt fokuserat på teknikutveckling inom både hård- och mjukvara. Slutmontering, testning och även viss tillverkning sker i Linköping.

Intuitive Aerial har för avsikt att framöver bredda sin affärsmodell genom att starta tjänsteverksamhet av egna produkter och uppdragsverksamhet som kräver flyginsatser av drönare. I tjänsteverksamheten avser Bolaget att använda egna systemet AERIGON eller drönare från andra tillverkare, beroende på uppdragets karaktär.

## ORGANISATION

Styrelsen för Intuitive Aerial har sedan verksamheten inleddes strävat efter att Bolaget skall ha en så liten och kostnadseffektiv organisation som möjligt.

Bolaget har ett team med personer med spetskompetens inom ett stort antal specialområden, bland dessa finns specialister inom elektronikdesign, reglerteknik, mjukvaruutveckling, maskin- och konstruktionsteknik samt logistik- och produktionsutvecklare. För närvarande uppgår antalet anställda till tolv personer.

## UTVECKLINGSAVDELNINGEN

Intuitive Aerials produkter har högt teknikinnehåll och ligger i utvecklingens framkant inom en mängd områden:

- » Elektronikdesign
- » Reglerteknik
- » Produktdesign
- » Kompositdesign och tillverkning
- » Utveckling av mjukvara

Ett brett kontaktnät av leverantörer och andra externa parter, såsom forskningsmiljön vid Linköpings Universitet, används flitigt för att utveckla produkter i världsklass.

## PRODUKTION

Intuitive Aerial har under de senaste åren byggt upp en produktionslina för företagets produkter. Den består av ett team av kompetenta och kvalitetsmedvetna montörer. Dessa personer är primärt hämtade från den civila flygverksamheten i Linköping och tar med sig ett grundmurat kvalitetstänk i i produktionen.

Intuitive Aerial har utvecklat en process för att kvalitetssäkra produkterna vid tillverkningen. Bolaget beställer komponenter och producerar och sätter ihop kamerastativen och flygfarkosterna själva. Detta ger Bolaget en god möjlighet att styra tillverkningen och optimera resurserna.

För att möta den förväntade volymökningen kommer produktionsapparaten att behöva trimmas ytterligare framöver. Ansatsen är att detta ska ske genom att lägga ut ytterligare paket av moduler och produkter för förädling hos underleverantörer, samtidigt som kvalitetsarbetet ökas och den slutliga monteringen och kontrollen sker internt av personal hos Intuitive Aerial.

## SUPPORT- OCH UNDERHÅLLSAVTAL

Under support- och underhållsavtal erbjuder Intuitive Aerial sina kunder löpande uppdateringar av mjukvara och förebyggande underhållsarbete.

## ORGANISATIONSSTRUKTUR

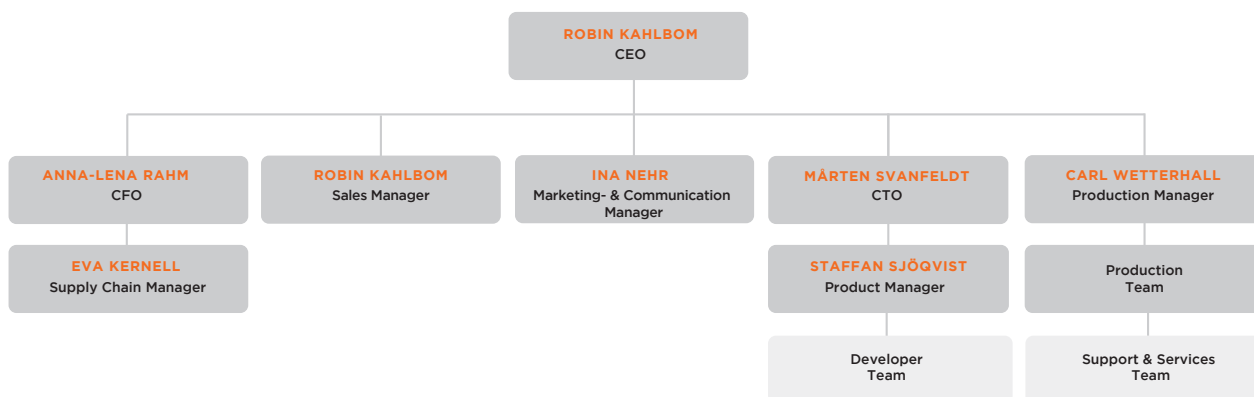

# Tjänsteverksamheten

Intuitive Aerial märker ett starkt ökat intresse för att kunna hyra bolagets helikoptersystem. Bolaget avser därför att under våren 2017 möta denna efterfrågan med ett nytt affärsområde för tjänsteuppdrag, med försiktig allokering av kapital och resurser för att hålla risknivån på en rimlig nivå.

Ett viktigt skäl till att starta tjänsteverksamhet (eng: Drone Services) är att hjälpa potentiella kunder som vill testa att använda drönare i sin verksamhet. Vidare innebär tjänsteverksamhet att Intuitive Aerial får ökad kompetens om kundens verkliga behov, vilket kan återföras till den egna produktutvecklingen.

Intuitive Aerial har historiskt mottagit ett stort antal förfrågningar på att utföra uppdrag med drönare, men har alltid haft som policy att tacka nej till dessa, för att istället fokusera verksamheten på försäljning av sina egenutvecklade produkter. Etablerandet av den nya uthyrningsverksamheten innebär alltså en förändring av denna policy.

## VERKSAMHETEN INOM TJÄNSTEUPPDRAG

AERIGON har speciella karakteristika som är lämpliga att använda inom professionell filmproduktion, men dessa egenskaper är inte nödvändigtvis lämpliga för andra typer av uppdrag. Inom tjänsteverksamheten avser dock inte Intuitive Aerial att begränsa sig till just uppdrag inom filmproduktion, utan kan beroende på förfrågningar komma att utföra uppdrag även inom helt andra applikationsområden.

Tjänsteverksamheten kan således komma att använda sig av Intuitive Aerials egen produkt AERIGON för att lösa kundernas behov, men kan – beroende på uppdragens karaktär – också komma att använda andra helikoptertyper (från externa tillverkare).

Exempel på förfrågningar som Bolaget fått historiskt, men då valt att tacka nej till, är inspektion av vindkraftverk för att undersöka och inspektera strukturer. Även förfrågningar avseende diverse industriella och geografiska skanningsuppdrag har mottagits.

Ett normalt uppdrag kommer att utföras på så sätt att Intuitive Aerial mottar en förfrågan från en kund. Bolaget behandlar förfrågan och beslutar om offert ska lämnas på uppdraget. Vid accept av offerten projektleder Intuitive Aerial uppdraget, men vid själva genomförandet planerar Bolaget att använda sig av externa piloter som underkonsulter för att hålla de fasta personalkostnaderna inom verksamheten på en så låg nivå som möjligt. Därmed kommer Bolaget att kunna erbjuda speciell kompetens för varje enskilt uppdrag.

## MARKNADSSTRATEGI

Inom tjänsteverksamheten kommer Intuitive Aerial att ha en opportunistisk och reaktiv strategi och endast agera på reella marknadsbehov från kunder i form av konkreta förfrågningar. Bolaget kommer alltså inte primärt att själv aktivt söka upp kunder eller försöka skapa marknadsbehov, utan marknaden får utvecklas på sitt eget sätt.

I nuläget har Intuitive Aerial inte gjort någon marknadsplan för tjänsteverksamheten och heller inte några prognoser för hur den kan komma att utvecklas. Uppdrag kommer inledningsvis att bedömas och utföras från fall till fall, och först i takt med att Bolaget bygger upp en erfarenhetsbas kommer tjänsteverksamheten att utvecklas och expandera.



AERIGON testflygs utanför Linköping en kall vintermorgon.

# Finansiell översikt

KONCERNRESULTATRÄKNING	1 juli – 31 dec		1 jan – 31 dec		
	2016	2015	2016	2015	2014*
Belopp i tkr					
<b>Rörelsens intäkter mm</b>					
Nettoomsättning	4 565	3 940	9 580	4 818	5 107
Förändring av lagervaror under tillverkning, färdiga varor och pågående arbete för annans räkning	1 867	-33	2 230	367	438
Aktiverat arbete för egen räkning	474	557	889	1 051	525
Övriga rörelseintäkter	680	-22	684	14	187
<b>Summa intäkter mm</b>	<b>7 586</b>	<b>4 443</b>	<b>13 384</b>	<b>6 251</b>	<b>6 257</b>
<b>Rörelsens kostnader</b>					
Råvaror och förnödenheter	-3 557	-3 124	-6 774	-4 503	-3 577
Övriga externa kostnader	-2 065	-2 978	-6 421	-6 869	-2 307
Personalkostnader	-3 559	-3 423	-7 434	-6 086	-3 879
Övriga rörelsekostnader	-340	0	-340	0	0
<b>Summa rörelsens kostnader exkl avskrivningar</b>	<b>-9 521</b>	<b>-9 525</b>	<b>-20 969</b>	<b>-17 458</b>	<b>-9 763</b>
<b>Resultat före avskrivningar (EBITDA)</b>	<b>-1 935</b>	<b>-5 082</b>	<b>-7 585</b>	<b>-11 207</b>	<b>-3 506</b>
Av/nedskrivningar av materiella och immateriella anläggningstillgångar	-607	-490	-1 230	-893	-690
<b>Summa rörelsens kostnader</b>	<b>-10 128</b>	<b>-10 016</b>	<b>-22 199</b>	<b>-18 351</b>	<b>-10 453</b>
<b>Rörelseresultat (EBIT)</b>	<b>-2 541</b>	<b>-5 574</b>	<b>-8 816</b>	<b>-12 100</b>	<b>-4 196</b>
<b>Finansiella poster</b>					
Ränteintäkter	252	1	252	1	3
Räntekostnader och liknande resultatposter	-346	-29	-283	-216	-88
<b>Summa finansiella poster</b>	<b>-94</b>	<b>-28</b>	<b>-31</b>	<b>-215</b>	<b>-85</b>
<b>Resultat efter finansiella poster</b>	<b>-2 636</b>	<b>-5 602</b>	<b>-8 846</b>	<b>-12 315</b>	<b>-4 281</b>
Skatt på periodens resultat	0	0	0	0	0
<b>PERIODENS RESULTAT</b>	<b>-2 636</b>	<b>-5 602</b>	<b>-8 846</b>	<b>-12 315</b>	<b>-4 281</b>

NYCKELTAL (KONCERNEN)	1 juli – 31 dec		1 jan – 31 dec		
	2016	2015	2016	2015	2014*
Antal anställda	12	11	12	11	12
Soliditet (%)	30	23	30	23	10
Avkastning på totalt kapital (%)	Neg	Neg	Neg	Neg	Neg
Avkastning på eget kapital (%)	Neg	Neg	Neg	Neg	Neg
Antal aktier vid periodens slut, st	6 539 031	4 466 094	6 539 031	4 466 094	2 791 675
Genomsnittligt antal aktier, st	6 539 031	4 466 094	6 072 620	4 326 559	2 791 675
Resultat per genomsnittligt antal aktier, kr	-0,40 kr	-1,25 kr	-1,46 kr	-2,85 kr	-1,53 kr

## DEFINITION AV NYCKELTAL

**Antal anställda:** Medelantal anställda under räkenskapsåret.

**Soliditet (%):** Justerat eget kapital (eget kapital och obeskattade reserver med avdrag för uppskjuten skatt) i procent av balansomslutning.

**Avkastning på totalt kapital (%):** Rörelseresultat plus finansiella intäkter i procent av balansomslutningen.

**Avkastning på eget kapital (%):** Resultat efter finansiella poster i procent av justerat eget kapital (eget kapital och obeskattade reserver med avdrag för uppskjuten skatt).

\*Endast moderbolag, koncern etablerades 2015.

KONCERNBALANSRÄKNING	31 dec		
	2016	2015	2014*
Belopp i tkr			
<b>TILLGÅNGAR</b>			
<b>Anläggningstillgångar</b>			
<i>Immateriella anläggningstillgångar</i>			
Balanserade utgifter för utvecklingsarbeten och liknande arbeten	3 472	3 655	3 077
<b>Summa immateriella anläggningstillgångar</b>	<b>3 472</b>	<b>3 655</b>	<b>3 077</b>
<i>Materiella anläggningstillgångar</i>			
Inventarier verktyg och installationer	1 158	751	10
<b>Summa materiella anläggningstillgångar</b>	<b>1 158</b>	<b>751</b>	<b>10</b>
<i>Finansiella anläggningstillgångar</i>			
Depositioner	111	110	0
<b>Summa finansiella anläggningstillgångar</b>	<b>111</b>	<b>110</b>	<b>0</b>
<b>Summa anläggningstillgångar</b>	<b>4 741</b>	<b>4 515</b>	<b>3 087</b>
<b>Omsättningstillgångar</b>			
<i>Varulager mm</i>			
Råvaror och förnödenheter	4 653	2 404	568
Varor under tillverkning	304	153	0
Förskott till leverantör	310	856	41
<b>Summa varulager mm</b>	<b>5 267</b>	<b>3 413</b>	<b>609</b>
<i>Kortfristiga fordringar</i>			
Kundfordringar	2 225	1 426	86
Övriga kortfristiga fordringar	327	687	921
<b>Summa kortfristiga fordringar</b>	<b>2 552</b>	<b>2 113</b>	<b>1 007</b>
<i>Likvida medel</i>			
Kassa och bank	-63	1 014	351
<b>Summa likvida medel</b>	<b>-63</b>	<b>1 014</b>	<b>351</b>
<b>Summa omsättningstillgångar</b>	<b>7 756</b>	<b>6 540</b>	<b>1 967</b>
<b>SUMMA TILLGÅNGAR</b>	<b>12 497</b>	<b>11 056</b>	<b>5 054</b>
<b>EGET KAPITAL OCH SKULDER</b>			
<b>Eget kapital</b>			
<i>Bundet eget kapital</i>			
Aktiekapital (4 466 094 st)	1 177	804	503
Fond för utvecklingskostnader	893	0	0
<b>Summa bundet eget kapital</b>	<b>2 070</b>	<b>804</b>	<b>503</b>
<i>Fritt eget kapital</i>			
Överkursfond	30 690	20 987	6 948
Balanserad vinst eller förlust	-20 172	-19 280	-2 685
Periodens resultat	-8 846	0	-4 281
<b>Summa fritt eget kapital</b>	<b>1 671</b>	<b>1 707</b>	<b>-18</b>
<b>Summa eget kapital</b>	<b>3 741</b>	<b>2 511</b>	<b>485</b>
<b>Skulder</b>			
<i>Avsättningar</i>			
Garantiskulder	263	300	0
<b>Summa avsättningar</b>	<b>263</b>	<b>300</b>	<b>0</b>
<i>Långfristiga skulder</i>			
Övriga långfristiga skulder	4 617	664	1 200
<b>Summa långfristiga skulder</b>	<b>4 617</b>	<b>664</b>	<b>1 200</b>
<i>Kortfristiga skulder</i>			
Skulder till kreditinstitut	1 086	496	404
Leverantörsskulder	1 055	1 941	717
Övriga kortfristiga skulder	828	4 490	1 806
Upplupna kostnader och förutbetalda intäkter	907	654	442
<b>Summa kortfristiga skulder</b>	<b>3 876</b>	<b>7 581</b>	<b>3 369</b>
<b>Summa skulder</b>	<b>8 756</b>	<b>8 545</b>	<b>4 569</b>
<b>SUMMA EGET KAPITAL OCH SKULDER</b>	<b>12 497</b>	<b>11 056</b>	<b>5 054</b>
<b>Ställda säkerheter</b>	<b>7 800</b>	<b>1 200</b>	<b>1 000</b>
<b>Ansvarsförbindelser</b>	<b>Inga</b>	<b>Inga</b>	<b>Inga</b>

# Styrelse, ledande befattningshavare och revisorer

## STYRELSE



**Peter Ahlgren**  
**Styrelseordförande**

Peter Ahlgren (f. 1950) driver sedan 2009 det egna bolaget Triple 8 AB. Ahlgren är Senior Executive Advisor vid Magnusson Advokatbyrå, Stockholm. Vidare är Ahlgren styrelseordförande i Redsense Medical AB (publ), styrelseledamot i Kentima Holding AB (publ), Senior Advisor i

Retention Group, Malmö och Shanghai, Kina samt Senior Advisor i Asia Business Research, Stockholm och Beijing, Kina. Ahlgren har i många år haft ledande befattningar inom Alfa Laval, Cardo och Gambro. På Gambro har Ahlgren arbetat med internationell affärsutveckling i över tio år och var under de avslutande fyra åren chef för Gambro Asia Pacific i Hong Kong. Peter Ahlgren är civilingenjör i Maskinteknik, inriktning Industriell ekonomi, från Lunds Tekniska Högskola. Ahlgren är oberoende i förhållande till Bolaget och dess ledning. Peter Ahlgren äger (privat och via bolag) 30 000 aktier samt 15 000 teckningsoptioner TO 2.



**Kenth Ericson**  
**Ledamot**

Kenth Ericson (f. 1953) är entreprenör och har grundat och drivit flera företag med stark tillväxt inom främst IT-sektorn, varav flera har förvärvats av internationella aktörer. Ericson har lång erfarenhet av professionellt styrelsearbete i teknikbaserade företag. Kenth Ericson äger (privat och via

bolag) 278 853 aktier samt 15 000 teckningsoptioner TO 2.



**Leif Erlandsson**  
**Ledamot**

Leif Erlandsson (f. 1958) har verkat som delägare och vd i globalt verksamma teknikföretag som Innovativ Vision AB och CybAero och besitter en bred internationell kompetens. Erlandsson har dessutom varit grundare och delägare inom varierande teknikområden och arbetet som

affärscoach vid inkubatorerna LEAD och Wahlink i Linköping. Leif Erlandsson är civilekonom i Internationell ekonomi vid Linköpings Universitet. Leif Erlandsson äger (privat och via bolag) 152 320 aktier samt 15 000 teckningsoptioner TO 2.



**Rolf Schytt**  
**Ledamot**

Rolf Schytt (f. 1960) har i många år haft ledande befattningar inom främst produktutveckling och produktion. Schytt är vd för CybAero AB (obemannade helikoptrar), som är listat på First North. Tidigare har Schytt varit operativ chef på Ocean Modules Sweden AB (obemannade ubåtar)

samt vd på Expander Systems AB och Animex AB. Schytt är civilingenjör i Industriell ekonomi från Tekniska Högskolan i Linköping. Rolf Schytt äger inga aktier eller teckningsoptioner i Intuitive Aerial.

**LEDANDE BEFATTNINGSHAVARE****Robin Kahlbom**  
**Vd**

Robin Kahlbom (f. 1987) har 10 års erfarenhet inom civil luftfart både på ledningspositioner och som pilot. Kahlbom har tidigare grundat och drivit ett uppstarts företag inom mjukvara. Robin Kahlbom är utbildad trafikpilot vid Swedish Aviation Academy. Kahlbom är anställd sedan

2013 och vd från 2014. Robin Kahlbom äger (privat och via bolag) 89 050 aktier samt 50 000 teckningsoptioner TO 2.

**Anna-Lena Rahm**  
**Ekonomichef**

Anna-Lena Rahm (f. 1970) är ekonomichef i Intuitive Aerial sedan 2016. Rahm har lång erfarenhet som ekonomichef från bland annat CybAero, som är listat på First North, och Innovativ Vision i Linköping. Anna-Lena Rahm är gymnasieekonom. Anna-Lena Rahm äger inga aktier eller

teckningsoptioner i Intuitive Aerial.

**Mårten Svanfeldt**  
**Grundare och teknikchef**

Mårten Svanfeldt (f. 1984) har lång erfarenhet av stora mjukvaruprojekt inom bland annat datorspel och realtidssystem i dynamiska team tillsammans med djupa kunskaper i modern elektronikkonstruktion. Mårten Svanfeldt har de senaste fem åren varit led-

ande för Bolagets tekniska utveckling inom samtliga områden. Svanfeldt har god insyn och kontakter inom inköp och komponentförsörjning i Östasien. Mårten Svanfeldt är civilingenjör i Teknisk Fysik och Elektroteknik vid Linköpings Universitet. Mårten Svanfeldt äger (privat och via bolag) 331 025 aktier samt 15 000 teckningsoptioner TO 2.

**Staffan Sjöqvist**  
**Produktutvecklingsledare**

Staffan Sjöqvist (f. 1987) har arbetat inom Bolaget sedan 2012. Sjöqvist en bakgrund inom elektronikdesign där han arbetat bland annat på Texas Instruments. Sjöqvist har varit medgrundare till produktionsbolag inom live-TV. Staffan Sjöqvist är civilingenjör inom

elektronikdesign vid Linköpings Universitet. Staffan Sjöqvist äger (privat och via bolag) 51 625 aktier samt 15 000 teckningsoptioner TO 2.



**INTUITIVE AERIAL AB (PUBL)**

Lokstallsgatan 8  
582 73 Linköping

[www.intuitiveaerial.com](http://www.intuitiveaerial.com)